

Kit Schienensystem Scheinwerfer-Einstellgerät

1. Vorgaben Prüfplatz

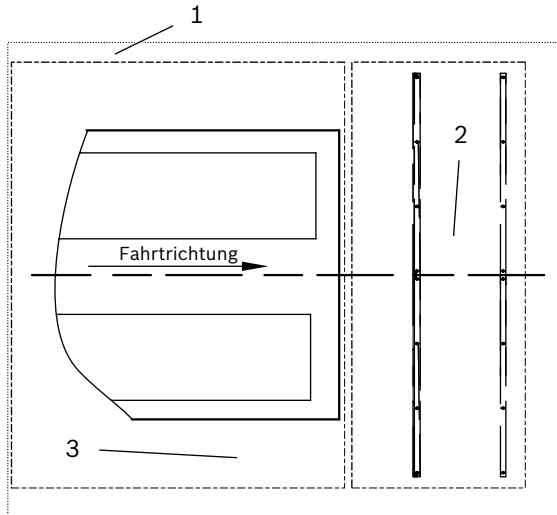

Fig. 1: Übersicht Abstand und Maße Prüfplatz

- 1 Prüfplatz Scheinwerfer-Einstellung
- 2 Aufstellfläche Scheinwerfer-Einstellgerät
- 3 Aufstellfläche Fahrzeug

! Der Bereich um das Schienensystem muss als Gefahrenbereich (Stolpergefahr) nach DIN 4844 T1 schwarz-gelb gekennzeichnet werden:



1.1 Aufstellfläche Scheinwerfer-Einstellgerät

i Neigung:
Maximal 1,5 % in Längs- und Querrichtung und gleich gerichtet.

i Unebenheit:
Maximal 1 mm auf 1 m.

1.2 Aufstellfläche Fahrzeug

i Neigung:
Maximal 1,5 % in Längs- und Querrichtung und gleich gerichtet.

i Unebenheit:
Maximal 5 mm auf 2 m.

i Festigkeit:
Die Festigkeit der Fahrspuren muss dauerhaft gewährleistet sein, dass die oben genannten Beschaffenheitsanforderungen auch bei maximaler Belastung eingehalten werden.

2. Ausführung Überflur

2.1 Übersicht

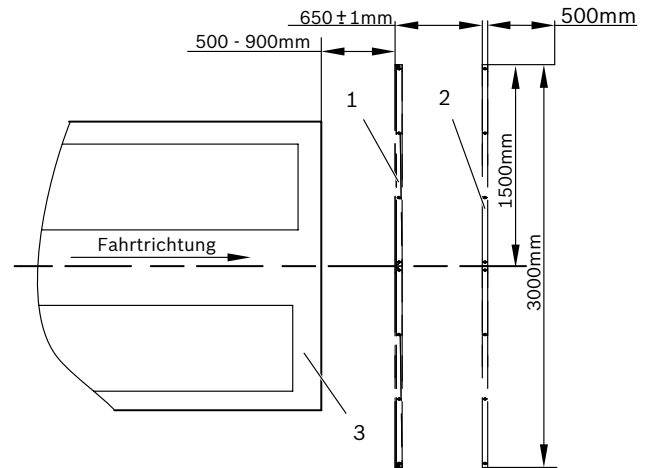

Fig. 2: Übersicht Abstand und Maße

- 1 Führungsschiene
- 2 Laufschiene
- 3 Prüfplatz Fahrzeug

i Das Schienensystem wird auf dem Werkstattfußboden verdrübelt. Siehe Erstinbetriebnahmeanleitung 1692105622.

2.2 Montageplan

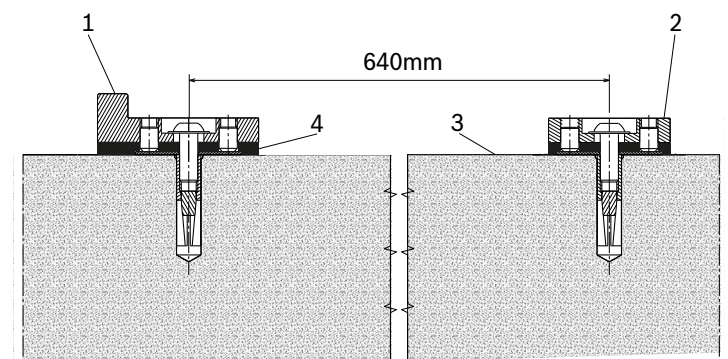

Fig. 3: Montage Schienensystem

- 1 Führungsschiene
- 2 Laufschiene
- 3 Oberkante Werkstattboden
- 4 Einkomponenten-Polymer-Kleber

i Freiraum zwischen Unterkante Schienensystem und Werkstattboden mit Einkomponenten-Polymer-Kleber ausspritzen.

Kit Schienensystem Scheinwerfer-Einstellgerät

3. Ausführung Unterflur

3.1 Übersicht

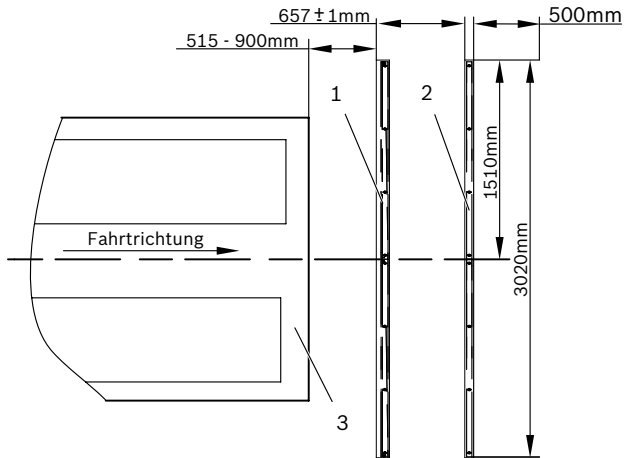

Fig. 4: Übersicht Abstand und Maße

- 1 Führungsschiene mit Fundament
- 2 Laufschiene mit Fundament
- 3 Prüfplatz Fahrzeug

! Für das Schienensystem wird ein Schlitz in den Fußboden gefräst. Darin werden die Schienen ausgerichtet und verdübelt. Siehe Erstinbetriebnahmeanleitung 1692105622.

3.2 Fundamentplan

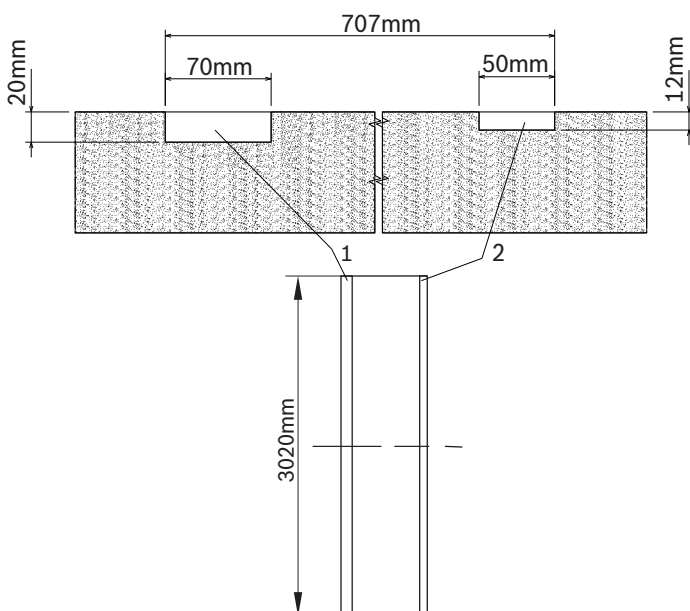

Fig. 5: Schnitt Schienenfundament

- 1 Fundament Führungsschiene
- 2 Fundament Laufschiene

3.3 Montageplan

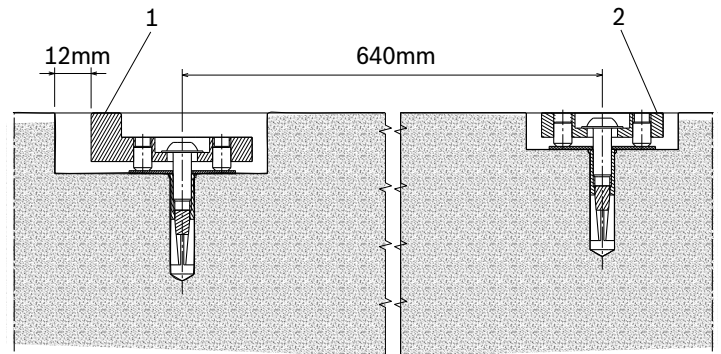

Fig. 6: Montage Schienensystem

- 1 Führungsschiene
- 2 Laufschiene

! Bei Ausgießen Freifläche für Führungsrad berücksichtigen:

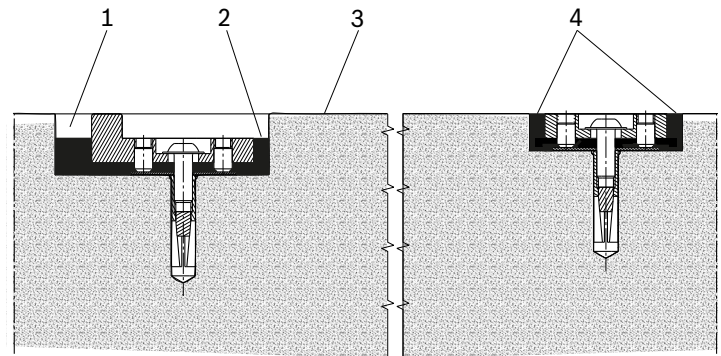

Fig. 7: Fundament flureben Ausgießen

- 1 Freifläche für Führungsräder
- 2 Oberkante Schiene
- 3 Oberkante Werkstattboden
- 4 Oberkante Laufschiene

! Schnellgießharz:

- Anbieter = Firma Gössl & Pfaff
- Typ = 3PU001 A/B grau 200 g
- Bedarf = 3 Dosen
- Verarbeitungszeit = 1 - 2 min

! Schienen und Boden um die Ausfräsung zum Ausgießen abkleben.

Beissbarth GmbH
Ein Unternehmen der Bosch-Gruppe
A Bosch Group Company
Hanauer Straße 101
80993 München (Munich, Bavaria)
Germany

Tel. +49-89-149 01-0

Fax +49-89-149 01-285/-240

www.beissbarth.com

sales@beissbarth.com

Rail System Kit for Headlight Tester

1. Test station requirements

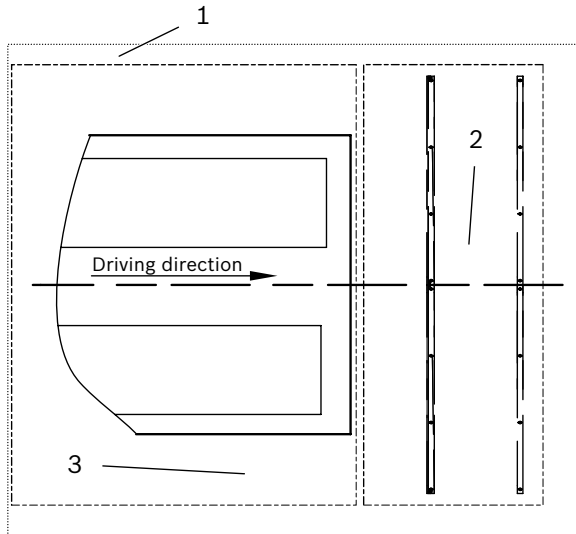

Fig. 1: Overview of distance and dimensions at test station

- 1 Test station for Headlight adjustment
- 2 Headlight Tester set-up area
- 3 Vehicle placement area

! The area around the rail system must be labeled as a danger area (risk of stumbling) according to DIN 4844 T1 black yellow:



1.1 Headlight Tester set-up area

i Inclinaton:
Maximum 1.5 % in lengthwise and crosswise directions and aligned equally well.

i Unevenness:
Maximum 1 mm per 1 m.

1.2 Vehicle placement area

i Inclinaton:
Maximum 1.5 % in lengthwise and crosswise directions and aligned equally well.

i Unevenness:
Maximum mm per 2 m.

i Strength:
The strength of the tracks must ensure that the above-mentioned conditions are satisfied at all times, even under maximum load.

2. Above-floor version

2.1 Overview

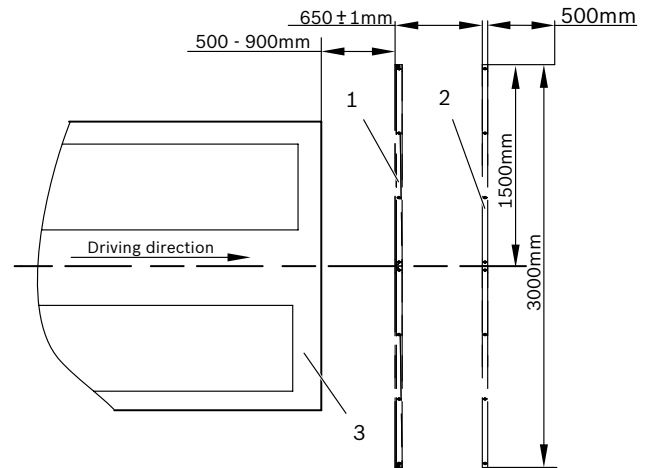

Fig. 2: Overview of distance and dimensions

- 1 Guard rail
- 2 Running rail
- 3 Vehicle test station

i The rail system must be anchored to the workshop's floor.
See Commissioning instructions 1692105622.

2.2 Installation diagram

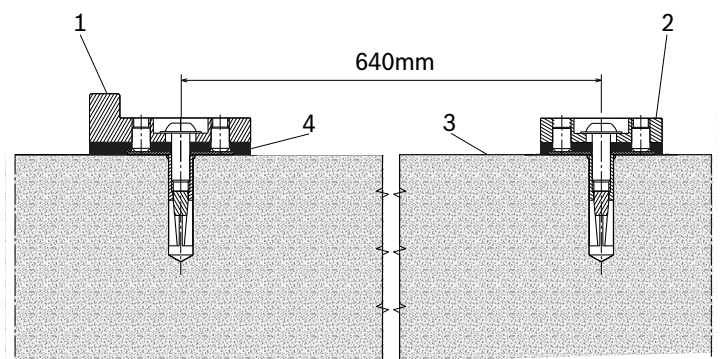

Fig. 3: Rail system installation

- 1 Guard rail
- 2 Running rail
- 3 Surface of workshop floor
- 4 Single-component polymer adhesive

i Fill space between bottom of rail system and workshop floor with single-component polymer adhesive.

Rail System Kit for Headlight Tester

3. Below-floor version

3.1 Overview

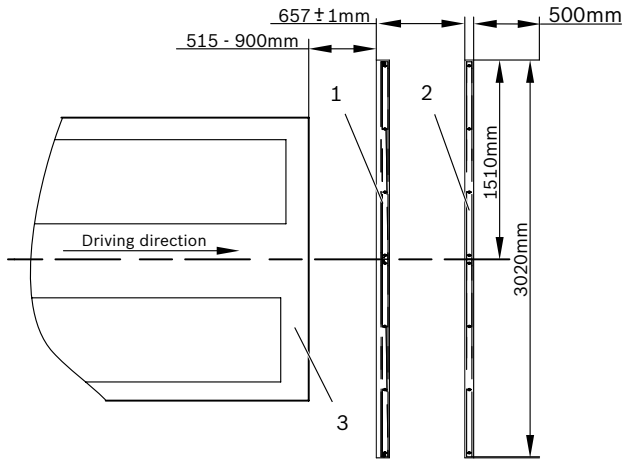

Fig. 4: Overview of distance and dimensions

- 1 Guard rail with foundation
- 2 Running rail with foundation
- 3 Vehicle test station

i A groove for the rail system needs to be cut into the floor. The rails are then aligned and anchored in this groove. See Commissioning instructions 1692105622.

3.2 Foundation plan

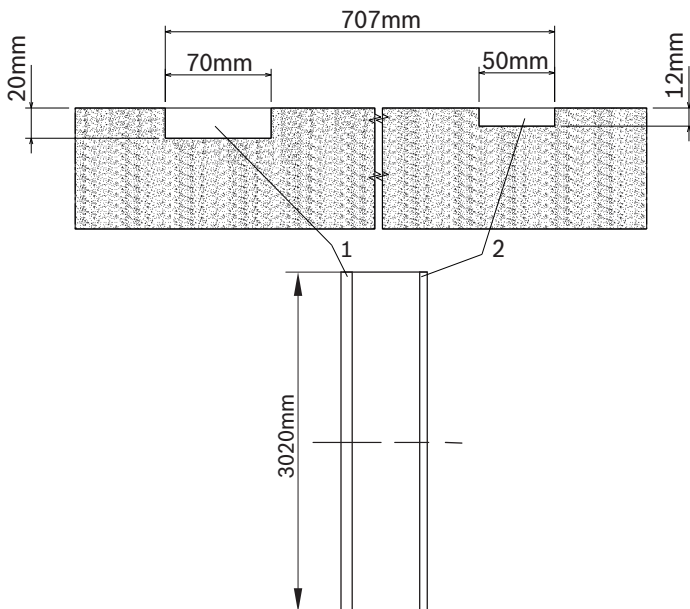

Fig. 5: Cross-section of rail foundation

- 1 Foundation for guard rail
- 2 Foundation for running rail

3.3 Installation diagram

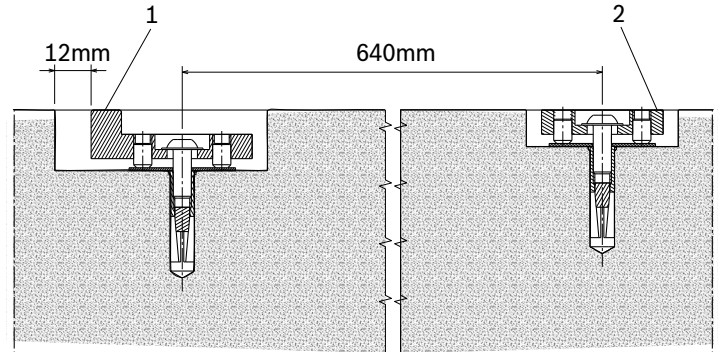

Fig. 6: Rail system installation

- 1 Guard rail
- 2 Running rail

! When grouting, consider space for guard wheel:

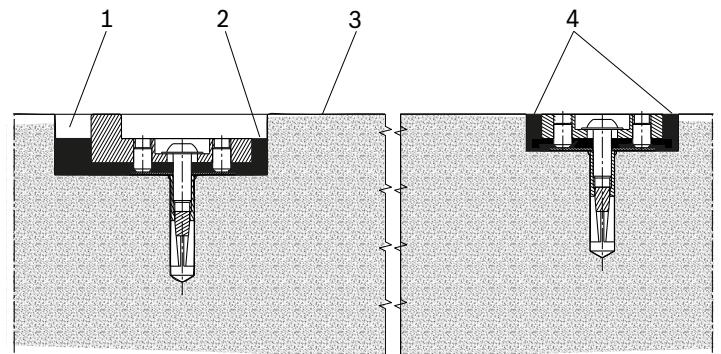

Fig. 7: Grout foundation groove to be even with floor

- 1 Space for guard wheels
- 2 Top of rail
- 3 Surface of workshop floor
- 4 Top of running rail

i Fast-curing casting resin:

- Supplier = Gössl & Pfaff
- Type = 3PU001 A/B gray, 200 g
- Qty. needed = 3 cans
- Processing time = 1 - 2 min

! Mask the rails and floor around the groove when grouting.

Beissbarth GmbH
 A Bosch Group company
 A Bosch Group Company
 Hanauer Strasse 101
 80993 München (Munich, Bavaria)
 Germany
 Tel. +49-89-149 01-0
 Fax +49-89-149 01-285/-240
 www.beissbarth.com
 sales@beissbarth.com